



**BOMBAS**

**IDEAL**

SERIE **D - DA**



D-DA 0036



## CAMPOS DE TRABAJO • PERFORMANCE CHARTS • CHAPS DE TRAVAIL

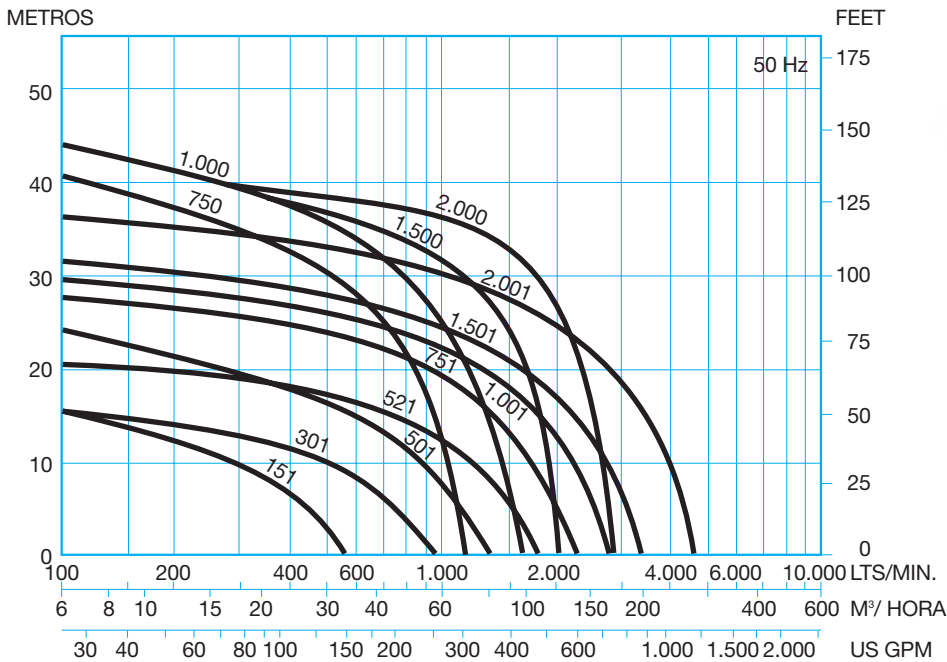

Estas bombas sumergidas diseñadas especialmente para trabajos duros en elevación de aguas sucias sin supervisión. Son idóneas para conservar excavaciones en seco, para la construcción, minas, inundaciones, industrias, buques, etc.

Resuelve todos los problemas de achique aún cuando el agua contenga barro, arena y otros.

Las principales ventajas que aconsejan su instalación son, entre otras, que no necesitan cebarse, por trabajar total o parcialmente sumergidas. Pueden trabajar en seco por cortos espacios de tiempo. No requieren la instalación de tubería, es suficiente con una manguera. Pueden funcionar día y noche sin interrupción ni peligro alguno. No necesitan válvula de pie. No necesitan engrase. Son fácilmente transportables por su poco peso. La revisión de las piezas de mayor desgaste se puede efectuar rápidamente en el lugar de trabajo y de manera sencilla sin que ello requiera mecánicos especialistas.

En el diseño se ha buacado la robustez y ligereza al mismo tiempo. La carcasa del motor y el cuerpo de bomba son de Silumin, según modelo, resistente a la corrosión y al agua salada. El motor es trifásico y el bobinado tiene un tratamiento especial antihumedad. Varios son los sistemas que garantizan plenamente la estanqueidad del motor. Un doble cierre mecánico de Carburo de Tungsteno resistente a materias abrasivas. Una cámara de aceite entre motor u bomba. Caja de bornes totalmente estanca y 10 metros de cable de Neopreno.

El rodete, situado en la parte más baja del grupo para la completa evacuación del agua, es la aleación muy dura y resistente al desgaste. Su diseño es del tipo canal para evitar obstrucciones.

El cuerpo de bomba, en su interior, va recubierto de goma especial evitando el fácil desgaste por las impurezas abrasivas en el agua, excepto D750-1000-1500 y 2000.

Bajo pedido se suministra con guardamotor.

These submersible pumps are specially designed for heavy duty in lifting waste waters without supervision. they are ideal for draining excavation, building, mining, industry, dealing with floods and for use on board ship.

they will solve problems of pumping, even when water contains mud and sand.

The main advantage of installations are that they do not need priming to work either totally or partly submerged. It can run dry for short periods. They require no pipework as a hose will suffice. It can carry on working both day and night without interruption or danger. They do not need foot valve. No greasing is necessary. They are easily transportable due to lightweight. The exchange of the most rapidly worn parts can be done quickly and easily on sit without specialised mechanics.

Strength and lightweight have been combined in the design. The motor housing and the body of the pump are made from silumin, depending of models, resisting both corrosion and saline water the motor threephane and windings are specially treated against humidity. Also incorporated are various systems to fully guarantee a complete motor sealing. A double carbon tugsten mechanical seal to resist abrasion. An oil camber between the motor and the pump. A fully sealed terminal housing, whereby if the cable is wrenched, through carelessness, water will still not penetrate the windings. The impeller, which is situated at the lowest part of the unit for complete water evacuation, is made from a very hard, wear resistant alloy. It has a fluted desing to avoid obstructions.

The interior of the pump housing is coated in special rubber to avoid the easy wear of abrasive impurities in the water.

Except D750-1000-1500 and 2000.

Ces pompes immergées ont été particulièrement étudiées por tous les traveaux de relevage d'eau chargée et ce, sans qu'aucun entretien ne sit nécessaire.

Elles sont spécialement destinées à l'assèchement: de trachées de chantier, dans les mines, dans l'industrie, des cales de navire, etc. Elles apportent la solution à tous les problèmes d'épuisement même lorsque l'eau contient de la boue, du sable et d'autres éléments en suspension.

Les principaux avantages qui recommandent l'intallation de ces groupes, sont entre autre, le fait qu'il faut pas les amorcer, et qu'ils travaillent totalment ou partiellement immergés.

Ils peuvent également travailler en sec pendant de courtes périodes de temps. Il n'est pas nécessaire l'installation d'une tuyauterie, une manche est suffisant. Ces groupes peuvent travailler jour et nuit sans interruptions ni dangers. Il n'est pas nécessaire de les munir d'un clapet de pied et de les graisser.

Leur poids léger permet de les transporter facilement. La révision des pièces de plus rapide usage peut s'effectuer rapidement sur les lieux de travail et de manière simple, sans l'assistance de mécaniciens spécialisés.

Dans la conception on a recherché la robustesse et en même temps la légèreté. L'enveloppe du moteur et le corps de pompe sont en "Silumin" selon models, résistant à la corrosion et à l'eau de mer. Le moteur est triphasé et le bobinage a été spécialement traité contre l'humidité. Plusieurs système, tel qu'une garniture mécanique en carbure de tungstène résistant aux matières abrasives, une cambre d'huile entrele moteur et la pompe, une boîte à bornes entièrement étanche, garantissent totalment l'étanchéité du moteur.

Si par mégarde le électrique était arraché, l'eau ne pourrait pas s'infiltrer dans le bobinage du moteur. L'impulseur est situé dans la partie basse de la pompe ceci pour permettre une évacuation d'eau plus importante. Il est en alliage très dur et résistant à l'usure sa conception du type "canal" évite les obturations. L'intérieur du corps de pompe est recouvert d'une couche de caoutchouc spécial évitant ainsi l'usure dûe aux impuretés abrasives en suspension dans le liquide pompé.

Excepté D750-1000-1500 et 2000.





### D 151-301

N.º .....1.311  
 Diámetro impulsión .....50-70 mm.  
 Paso .....12-15 mm.

GRUPO	CV	R.P.M.
D-151	1,5	2.810
D-301	3	2.810

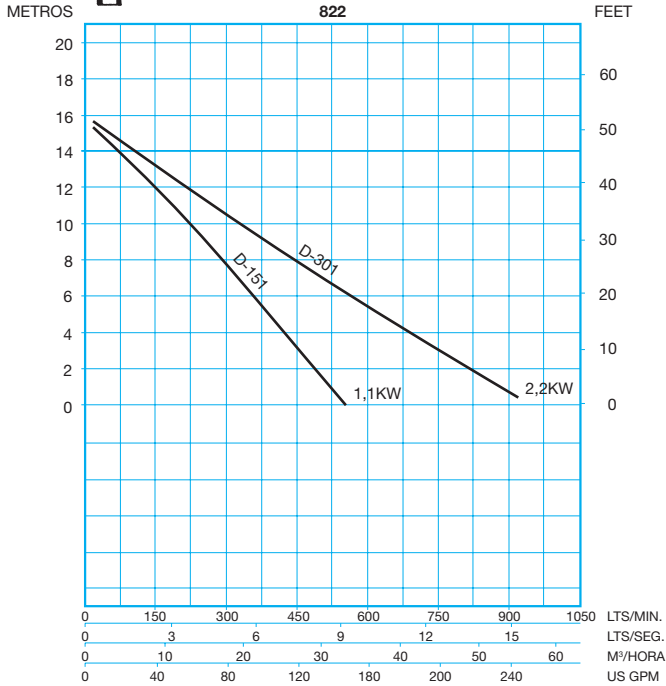

### D 501-521

N.º .....1.312  
 Diámetro impulsión .....70 mm.  
 Paso .....17-18 mm.

GRUPO	CV	R.P.M.
D-501	5	2.820
D-521	5	2.820

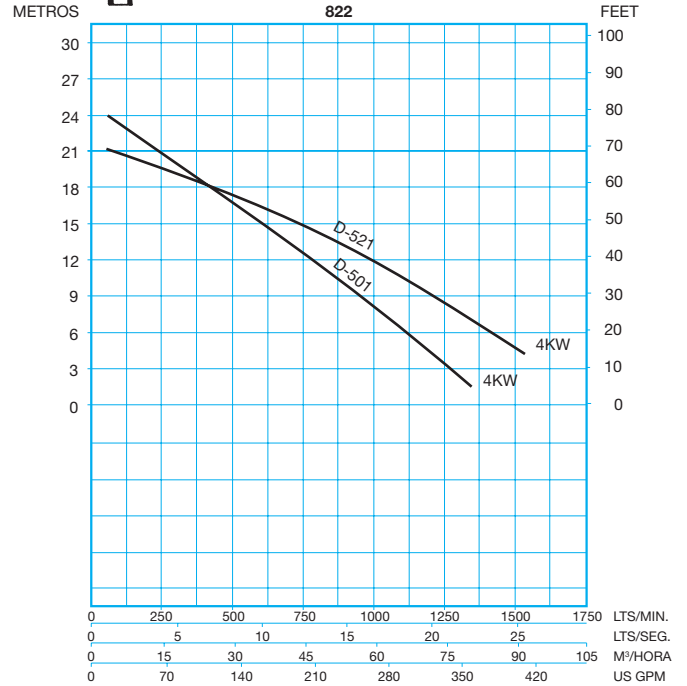

### D 750-751

N.º .....1.665  
 Diámetro impulsión .....80-100 mm.  
 Paso .....4-20 mm.

GRUPO	CV	R.P.M.
D-750	7,5	2.900
D-751	7,5	2.900

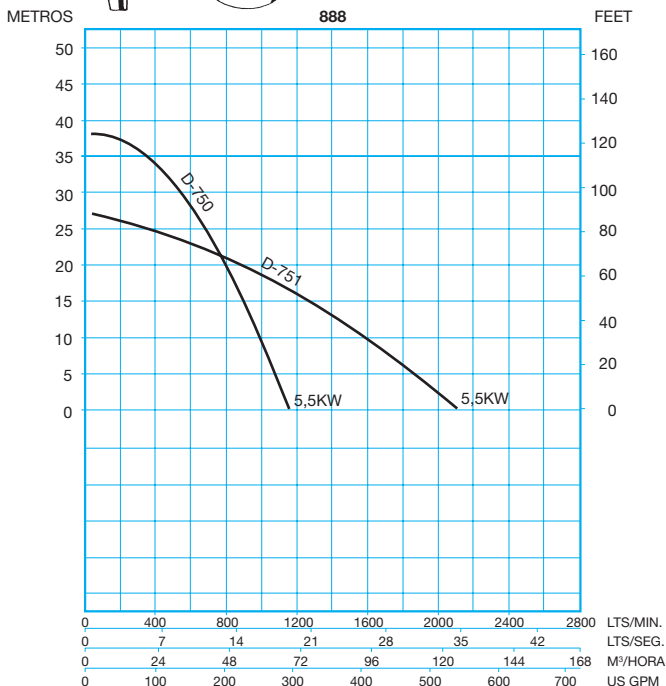

### D 1000-1001

N.º .....1.666  
 Diámetro impulsión .....80-100 mm.  
 Paso .....6-20 mm.

GRUPO	CV	R.P.M.
D-1000	10	2.900
D-1001	10	2.900

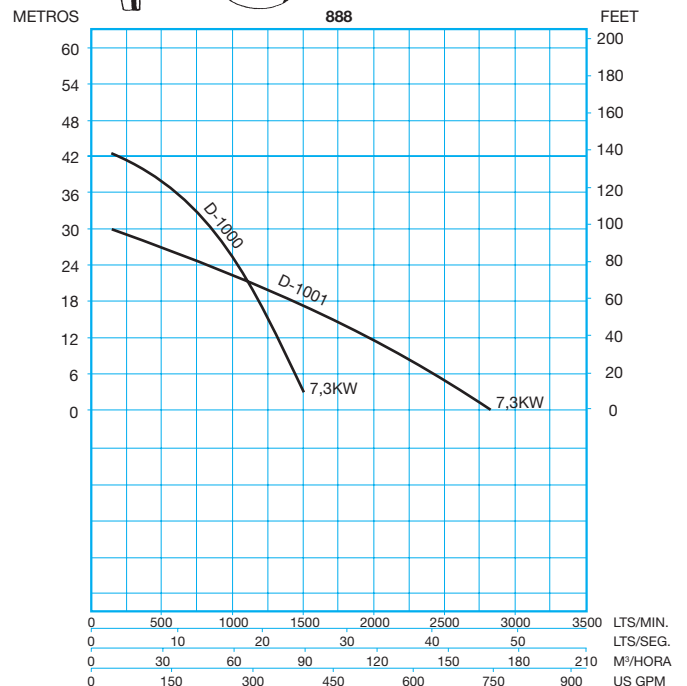
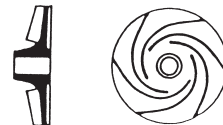



### D 1500-1501



N.º ..... 1.667  
 Diámetro impulsión ...100-125 mm.  
 Paso .....10-24 mm.

GRUPO	CV	R.P.M.
D-1500	15	2.865
D-1501	15	2.865

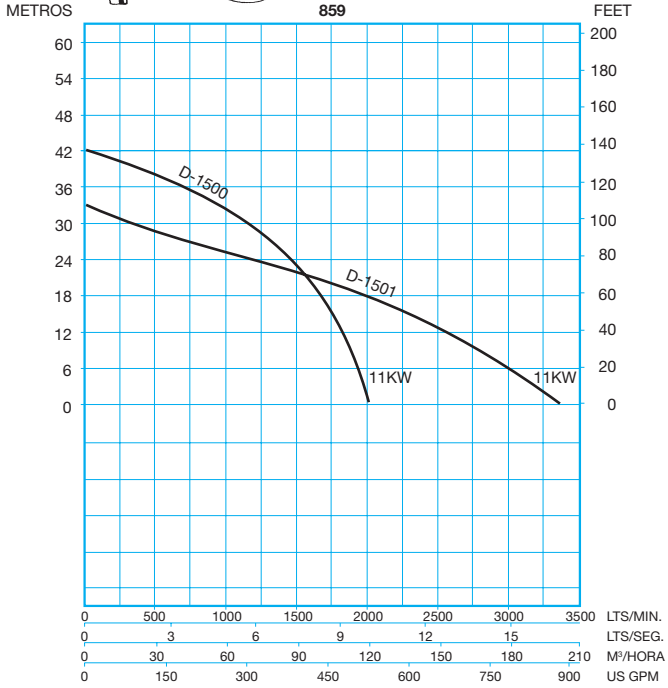

### D 2000-2001

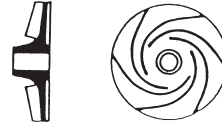

N.º ..... 1.668  
 Diámetro impulsión ...100-125 mm.  
 Paso .....10-32 mm.

GRUPO	CV	R.P.M.
D-2000	20	2.865
D-2001	20	2.865

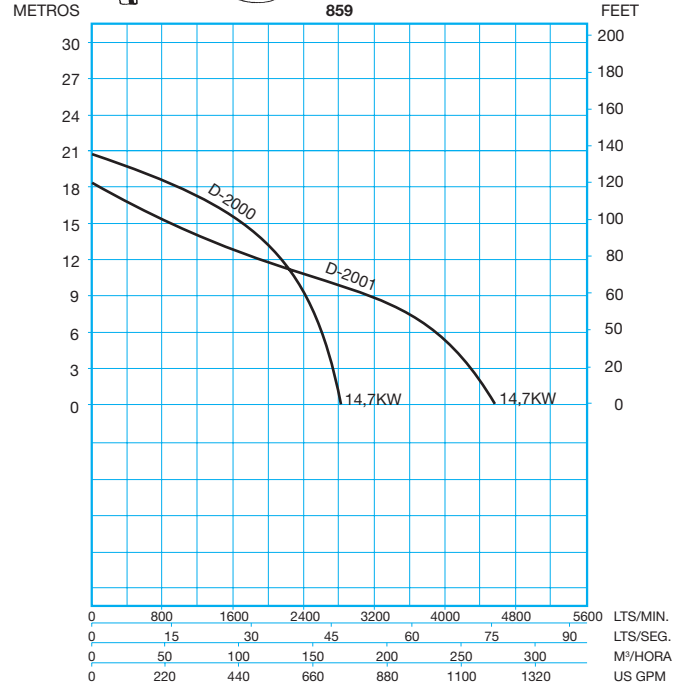

## DATOS TÉCNICOS • TECHNICAL DATA • DONNÉES TECHNIQUES

TIPO/TYPE	MOTOR MOTEUR C.V.	ALTURA / HAUTEUR / HEAD (mts.)										
		2	6	10	12	14	16	20	25	30	35	40
CAUDAL / DEBIT / CAPACITY (mts.)												
D- 151	1,5	30	22	15	10	6						
D- 301	3	51	36	21	12	8						
D- 501	5	72	65	52	46	39	33	18				
D- 521	5	100	85	70	60	48	40	12				
D- 750	7,5	66	64	62	60	57	54	48	39	30	19	
D- 751	7,5	120	112	96	90	75	72	54	22			
D- 1000	10	90	84	81	78	75	73	68	58	46	37	18
D- 1001	10	162	144	125	116	105	96	72	37			
D- 1500	15	118	112	109	108	105	102	94	80	64	12	
D- 1501	15	195	180	160	150	138	125	95	54			
D- 2000	20	168	162	158	156	154	150	140	120	95	60	
D- 2001	20	265	255	240	225	215	200	160	105	60		



CORTE • SECTION • COUPE

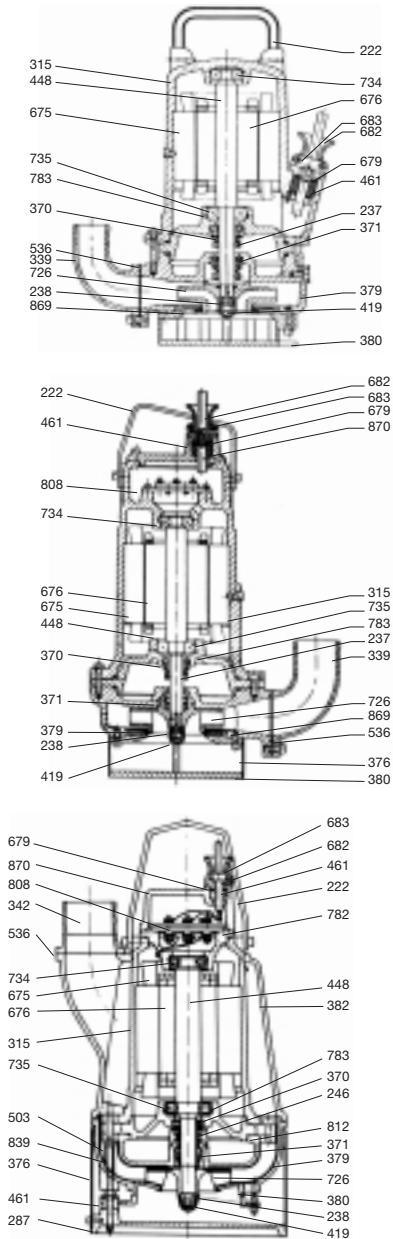

869	Tapa desgaste	Bearing cover	Flasque d'usure
380	Cuerpo de aspiración	Suction casing	Corps d'aspiration
379	Cuerpo de bomba	Pump casing	Corps de pompe
339	Codo de impulsión	Discharge elbow	Cude de refoulement
726	Rodete	Impeller	Roue
238	Arandela capuchón	Washer cap	Rondelle du capuchon
419	Capuchón protector	Protection cap	Capuchon de protection
783	Soporte rodamiento	Bearing housing	Support roulement
237	Aro tope cierre	Mechanical seal ring	Bague de garniture mécanique
448	Eje motor	Shaft	Arbre
676	Rotor	Rotor	Rotor
675	Paquete estator	Stator	Stator
315	Carcasa	Motor casing	Carcasse
536	Junta codo impulsión	Joint for discharge elbow	Joint du code de refoulement
870	Tapa caja bornes	Cover for cable connection box	Couvercle de la boite a bornes
376	Colador	Strainer	Crépine
808	Tapa conexiones	Carrier for terminal	Couvercle de bornes
682	Prensa cable	Packing	Presse câble
461	Empaquetadora cable	Seal for cable	Garniture pour câble
679	Plaquita prensa cable	Pressuring bore	Rondelle du presse câble
683	Placa sujeción cable	Cable gland	Serre-câble
222	Asa	Handle	Poignée
371	Cierre mecánico inferior	Lower mechanical seal	Garniture mécanique
370	Cierre mecánico superior	Upper mechanical seal	Garniture mécanique supérieure
734	Rodamiento superior	Ball bearing	Roulements à billes
735	Rodamiento inferior	Ball bearing	Roulements à billes
342	Cono impulsión	Delivery adaptor	Cone refoulement
503	Fundas tirantes sujeción	Tie bolt covers	Protecteur tirants
839	Tirantes fijación cuerpo bomba	Tie bolt	Tirants fixation corps pompe
287	Base colador	Base crepine	Crepine
782	Soporte rodamiento	Bearing housing	Support roulement
382	Carcasa refrigeración	Motor casing	Carcasse refrigeration
246	Aro tope cierre impulsor	Delivery seal ring	Bague d'usure
812	Tapa cuerpo	Casing cover	Font pompe
461	Tacos amortiguadores	Rubber block dampere	Butoir amortisseur

DIMENSIONES • DIMENSIONS

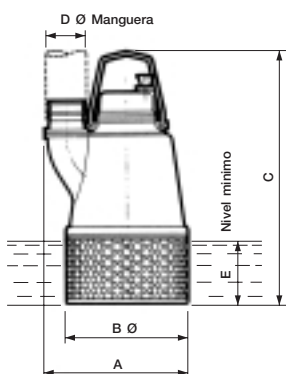

TIPO/TYPE	A	B	C	D	E
D - 151	380	185	475	50	75
D - 301	380	185	475	70	75
D - 501	450	215	670	70	110
D - 521	450	215	670	70	110
D - 750	435	370	790	80	175
D - 751	435	370	790	100	175
D - 1000	435	370	790	80	175
D - 1001	435	370	790	100	175
D - 1500	500	415	925	100	175
D - 1501	500	415	925	125	175
D - 2000	500	415	925	100	175
D - 2001	500	415	925	125	175



METROS • METERS • METRES

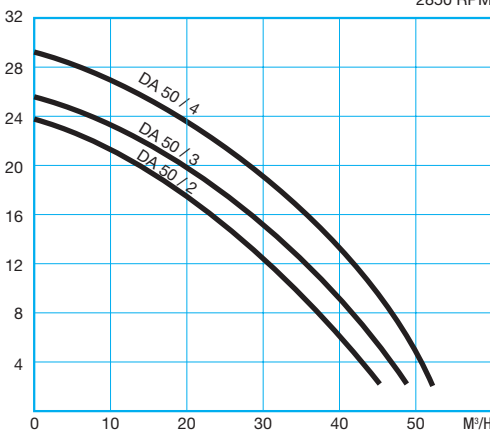

Bombas sumergibles para achique de aguas procedentes de excavaciones, zanjas, piscinas, fuentes, filtraciones, obras, inundaciones, etc., de funcionamiento silencioso, alto rendimiento y bajo mantenimiento.

El cuerpo de bomba y rodete son de hierro fundido. El eje y la carcasa del motor son de acero inoxidable. El doble cierre hidráulico en baño de aceite, asegura una perfecta estanqueidad. El rodete es de tipo abierto que permite el bombeo de aguas limpias y cargadas, con partículas en suspensión hasta un tamaño máximo de 10 mm.

Los motores pueden ser monofásicos a 220 V., 50 Hz. y accionamiento automático mediante flotador.

Los trifásicos son a 220/380 V., 50 Hz. En ambos casos la protección es IP 68 y aislamiento clase F, según normas CEI-85.

Submersible turbine pump for: drainage duties such as trenches, sumps, pools, fountains, etc.

These submersible pumps are specially for high efficiency, low noise level operations, and rugged construction keeps maintenance costs to a minimum. Both pump casing and impeller are constructed in cast iron. The motor shaft and the body are in stainless steel. The double seal in an oil bath provide trouble free sealing.

The impeller is open type that allows pumping of clean and heavy waters, with solids in suspension up to 10 mm. diameter.

The pumps incorporate a vertical threaded discharge connection, suitable for flexible hose or metal piping. Motors available in single or three phase versions 220/380 volt-50Hz. Automatic start/stop control by attached float switch. All motors have Class F insulation, IP68 protection in compliance with CEI-85.

## DATOS DE SERVICIO Y DATOS TÉCNICOS

### PERFORMANCE DATA AND TECHNICAL DATA

### DONÉES DE SERVICE ET DONÉES TECHNIQUES

TIPO	CV	KW	AMP.		CABLE		Ø IMP.	MAXIMO PASO mm.	ALTURA EN METROS												
			220	380	220	380			2	4	6	8	10	12	14	16	18	20	22		
DA 50/2	2 M	1,5	9,4	3,6	4x1,5	4x1,5	2"	10	CAUDAL M³ HORA												
									45	43	40	37	34	32	28	24	19	15			
DA 50/3	3 T	2,2	8,3	4,8	4x1,5	4x1,5	2"	10	50	46	44	41	38	35	32	28	25	20			
DA 50/4	4 T	3	11,4	6,6	4x1,5	4x1,5	2"	10	52	50	49	47	44	41	38	35	30	28	25		

Pompes immergées pour epuiseiment des eaux provenant de excavations, tranches, piscines, sources, suitement, chantier, inondations etc. Fonctionnement silencieux, haut rendement, entretien reduit.

Le corps de pompe et la roue sont en fonte. L'arbre et la carcasse du moteur sont en acier inox.

Le double scellement hydraulique sous bain d'huile assure une parfaite étanchéité.

La roue est du type qui permet le pompage d'eaux propres et sales avec des corps en suspension jusqu'à 10 mm. max.

Les moteurs peuvent être monophasé à 220 V., 50 Hz., avec démarrage automatique actionné par un flotteur. Au contraire, les moteurs triphasés sont alimentés à 220/380 V., 50 Hz. Dans tous les deux cas la protection est la P 68 avec isolement en classe F, en conformité avec les Normes CEI-85.

## CORTE • SECTION • COUPE

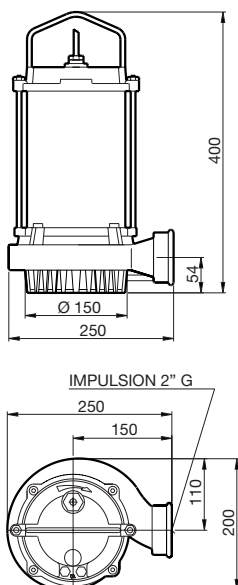

## DIMENSIONES • DIMENSIONS

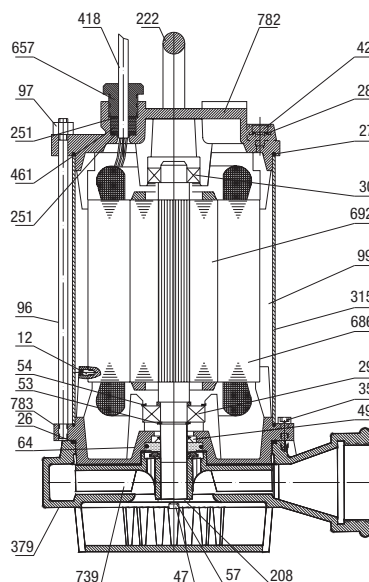

DENOMINACION	NAME	DENOMINACION
12 Tornillo estator	12 Stator screw	12 Vis stator
26 Junta tórica	26 O'ring	26 Joint torique
27 Junta tórica	27 O'ring	27 Joint torique
28 Junta tórica	28 O'ring	28 Joint torique
29 Rodamiento inferior	29 Ball bear	29 Roulement inf
30 Rodamiento superior	30 Ball bear	30 Roulement sup
35 Tornillos motor	35 Motor screw	35 Vis motor
42 Tapónes de llenado	42 Priming plugs	42 Bouchons remplissage
47 Tornillo rodete	47 Impeller screw	47 Vis roue
49 Retén fluido	49 Seal	49 Joint à lèvres
53 Anillo elástico eje	53 Outer circlip	53 Circlips extérieur
54 Anillo elástico interior	54 Inner circlip	54 Circlips intérieur
57 Arandela del bloqueaje	57 Lock washer	57 Rondelle de blocage
64 Cierre mecánico	64 Mechanical seal	64 Garniture mecanique
89 Anillo de tolerancia	89 Tolerance ring	89 Bague tolerance
96 Tirantes sujeción	96 Tie bolt	96 Tirants d'assemblage
97 Tuerca autocable	97 Nut	97 Ecrou
99 Aceite	99 Oil	99 Huile
208 Arandela rodete	208 Washer impeller	208 Rondeller roue
222 Asa	222 Handle	222 Poignée
251 Arandela prensa	251 Washer	251 Rondelle
315 Carcasa motor	315 Motor casing	315 Carcasse moteur
379 Cuerpo de bomba	379 Pump casing	379 Corps de pompe
418 Cable alimentación	418 Electrical cable	418 Cable électrique
461 Empaquetadura cable	461 Sealing sleeve	461 Douille d'étanchéité
657 Prensa-cable	657 Cable bush key	657 Presse cable
686 Estator	686 Stator	686 Stator
692 Rotor	692 Rotor	692 Rotor
739 Rodete	739 Impeller	739 Roue
782 Sop. rod. superior	782 Upper support	782 Flasque supérieur
783 Sop. rod. inferior	783 Lower support	783 Flasque inférieur

since  
**1902**  
desde



BOMBAS IDEAL, S.A. se reserva el derecho de variar datos y dimensiones de este catálogo sin previo aviso  
BOMBAS IDEAL, S.A. se réserve le droit de varier les renseignements et dimensions de ce catalogue sans préavis  
BOMBAS IDEAL, S.A. reserved the right to alter performance, specifications at any time without prior notice.

**BOMBAS IDEAL, S.A.**  
POL. IND. MEDITERRÁNEO. C/CID, 8  
Tels.: 34 96 140 21 43 - FAX: 34 96 140 21 31  
MASSALFASAR - VALENCIA (SPAIN)  
e-mail: [central@bombas-ideal.com](mailto:central@bombas-ideal.com)  
<http://www.bombas-ideal.com>